

**ESCORREGADOR**

OBS: SEGUIR PADRÃO DA SEMA OU SIMILAR EXISTENTE NO MERCADO

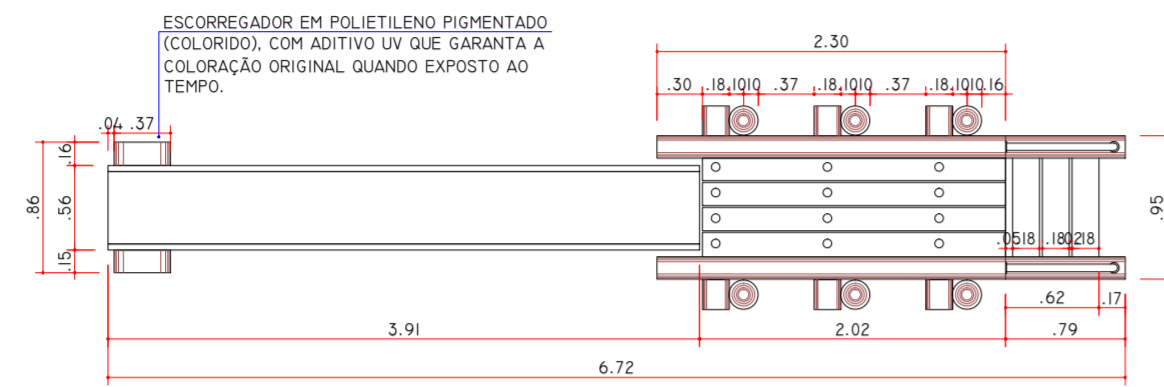

20 PLANTA BAIXA  
ESCALA 1:50

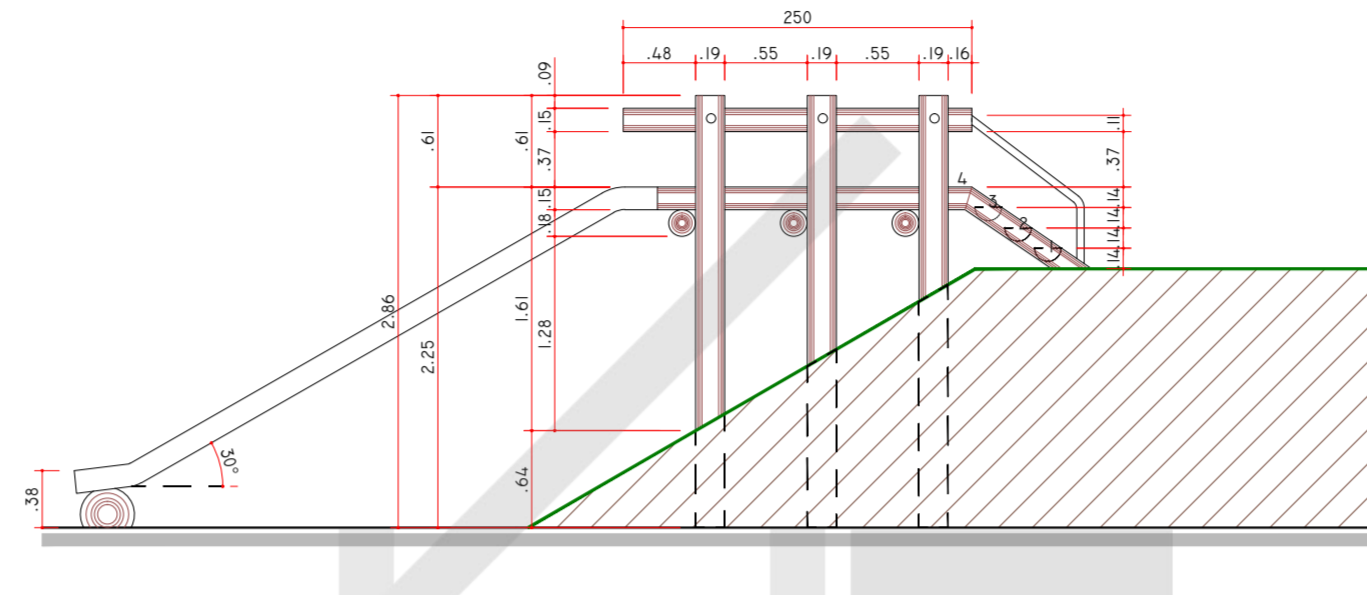

21 ELEVÇÃO LATERAL  
ESCALA 1:50

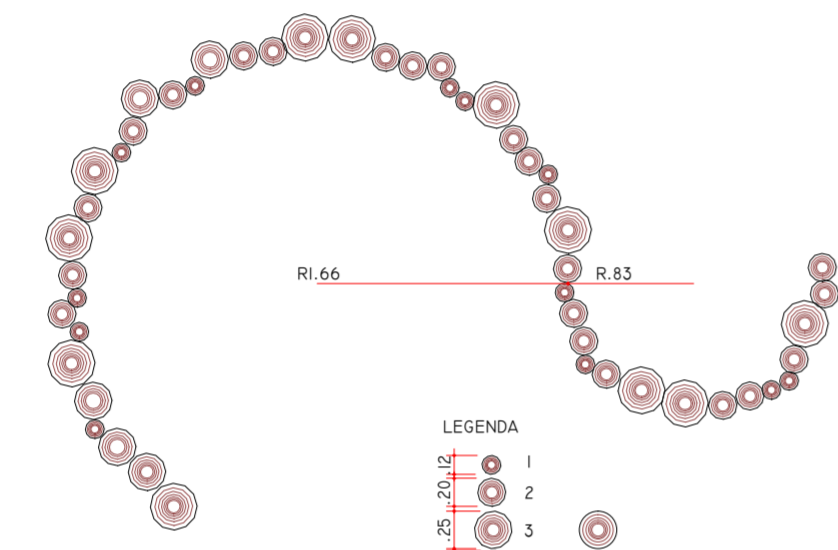

22 PLANTA BAIXA  
ESCALA 1:50

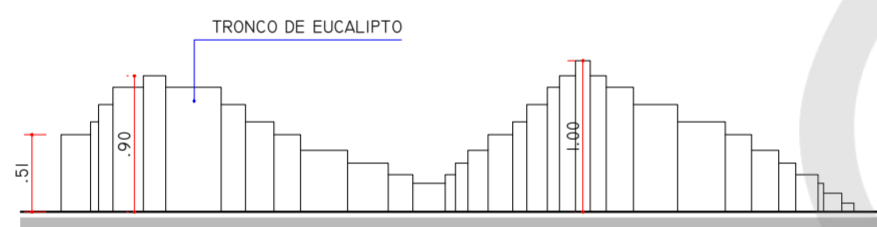

23 ELEVÇÃO  
ESCALA 1:50

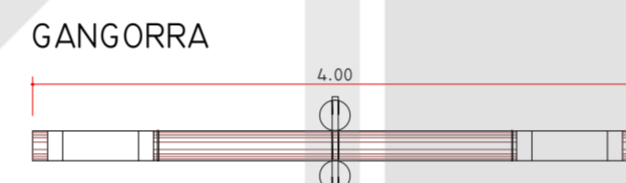

24 PLANTA BAIXA  
ESCALA 1:50

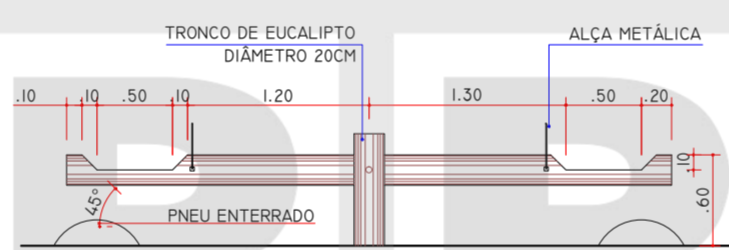

25 VISTA LATERAL  
ESCALA 1:50

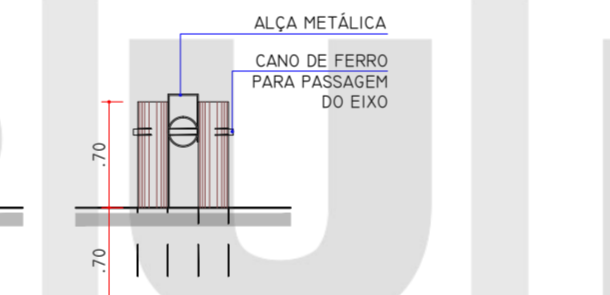

26 VISTA FRONTAL  
ESCALA 1:50

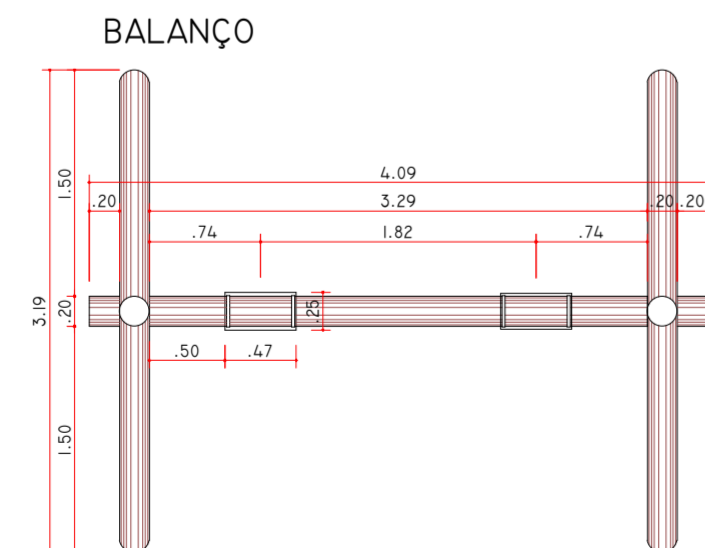

27 PLANTA BAIXA  
ESCALA 1:50

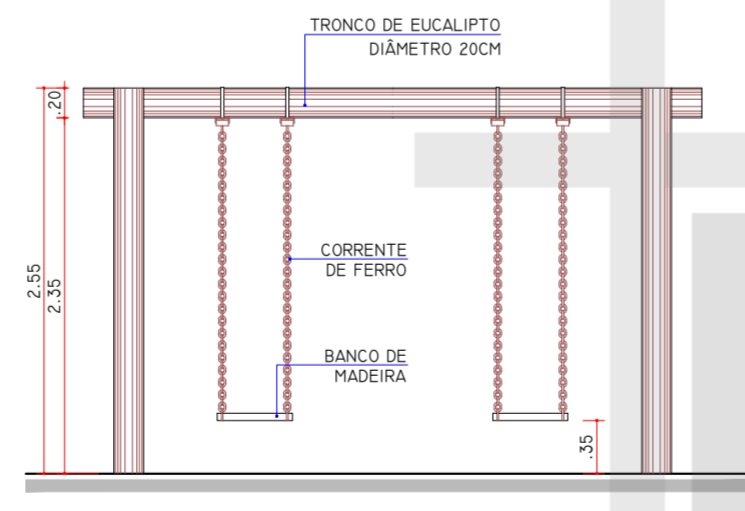

28 ELEVÇÃO FRONTAL  
ESCALA 1:50

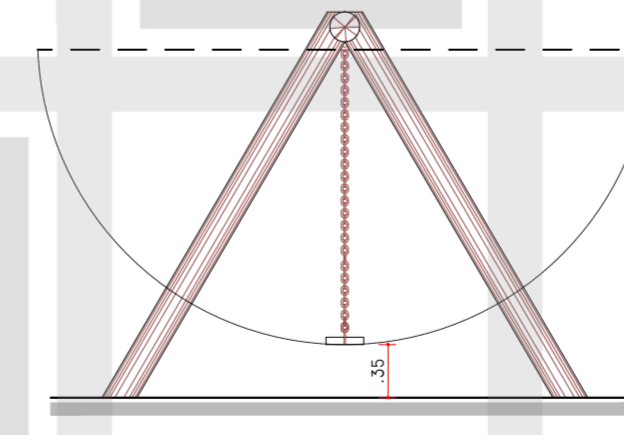

29 ELEVÇÃO LATERAL  
ESCALA 1:50

ALTERAÇÃO		DATA	
<b>INSTITUTO DE PESQUISA E PLANEJAMENTO URBANO DE LONDRINA</b> DIRETORIA DE PROJETOS			
Av. Duque de Caxias, 635 - 2º Andar CEP 86015-901 Jd. Mazzei-Londrina-Paraná Tel.(043) 3372-4723 Fax.(043) 3372-4714			
Diretor Presidente Ignes Dequech Alvares	Gerente de Projetos Urbanísticos e Edificações Simone de Oliveira Fernandes Vecchiatti	Arquivo 01.140	
Diretor de Projetos Humberto Carneiro Leal	Gerente de Levantamento em Campo e Apoio Claudia Stela Monteiro Rodrigues de Padua	Nº Requerimento 107720/2014	
Arquitea e Urbanista Amanda Malchiffava Salvioni		Estagiário (a) Luana Nogueira Tathiane Sereia	

PROJETO <b>URBANIZAÇÃO DE PRAÇAS E CANTEIRO CENTRAL</b>	PRANCHA Nº: <b>07/07</b>	ESCALAS: INDICADA
TÍTULO <b>PRAÇA 05 - DETALHAMENTOS</b>	ZONEAMENTO: ZC1	COEF. APROVEIT*: -
LOCAL DA OBRA: RUA 02 - JARDIM JERONIMO NOGUEIRA DE FIGUEIREDO LONDRINA - PR	DATA PROJETO: 25/02/2015	TAXA OCUP. (%): -
PROPRIETÁRIO: PREFEITURA DO MUNICÍPIO DE LONDRINA	CPF / CNPJ: 75-771-477/0001-70 INSCRIÇÃO MUNICIPAL: 01.02.0007.60367.0001	
PLANTA DE SITUAÇÃO VER PRANCHA 04	DECLARO QUE APROVAÇÃO DO PROJETO NÃO IMPLICA NO RECONHECIMENTO PELA PREFEITURA DO DIREITO DE PROPRIEDADE DO TERRENO. IDENTIFICAÇÃO E ASSINATURA DO PROPRIETÁRIO PREFEITURA DO MUNICÍPIO DE LONDRINA IDENTIFICAÇÃO E ASSINATURA DOS AUTORES DO PROJETO HUMBERTO CARNEIRO LEAL ARQUITETO E URBANISTA CAU A49147-0 SIMONE DE O. FERNANDES VECCHIATTI ARQUITETA E URBANISTA CAU A90740-5 AMANDA MALCHIAFFAVA SALVIONI ARQUITETA E URBANISTA CAU A58697-8	
QUADRO DE ÁREAS (M²): VER PRANCHA 04	ESPAÇO RESERVADO PARA APROVAÇÃO:	
ESPAÇO RESERVADO PARA APROVAÇÃO:	ESPAÇO RESERVADO PARA APROVAÇÃO:	